

PRESSOSTATOS SÉRIE KPA25

LINHA
KPA25

O pressostato KPA25 foi desenvolvido para controle de pressão com capacidade de corrente alta. Ele é largamente usado em equipamentos de limpeza a vapor, ferro de passar a vapor, máquina de café e sistemas de controle de pressão. Possui contato elétrico do tipo SPST ou SPDT. O pressostato KPA25 utiliza micro switches do tipo snap-action de alta qualidade. Sua operação ocorre através de um diafragma. Tal linha de pressostato possui 6 faixas de pressão, sendo que é possível realizar um ajuste fino para acionamento dentro de cada faixa.



APLICAÇÕES

- Equipamentos de limpeza a vapor
- Ferro de passar a vapor
- Sistemas de controle de pressão
- Máquina de café

MODELOS

Codificação do KPA25: KPA25 - 4 1 1 1 - 3,5bar

A B C D Configuração de pressão: fábrica configura à 3,5bar

NÚMERO	FAIXA DE PRESSÃO	TIPO DE CONEXÃO (MACHO)	PROPRIEDADE ELÉTRICA	TEMPERATURA DE OPERAÇÃO MÁXIMA
1	0,2 - 0,6bar	B 1/8 NPT	C 16A, 125-250VAC	D 85°C
2	0,5 - 1,5bar	1/4 NPT	22A, 125-250VAC	125°C
3	1,2 - 2,5bar	R1/8	/	/
4	A 1,5 - 4,0bar	R1/4	/	/
5	3,0 - 7,0bar	G1/8	/	/
6	5,0 - 9,0bar	G1/4	/	/

ESPECIFICAÇÃO TÉCNICA

Fluidos de operação	Gás não-inflamável, líquido ou vapor					
Pressão de operação	0,2 - 0,6bar	0,5 - 1,5bar	1,2 - 2,5bar	1,5 - 4,0bar	3,0 - 7,0bar	5,0 - 9,0bar
Pressão de prova	3bar	4bar	5bar	6bar	8bar	10bar
Faixa de temperatura de operação	125°C Máximo					
Tipo de contato elétrico	SPDT ou SPST					
Propriedade elétrica	SPDT ou SPST / Normal Fechado: 16(4)-250VAC (outras propriedades são disponíveis se necessário)					
Terminal	6,3 ou 4,8mm macho (cobertura de isolamento é disponível se necessário)					
Conexão	1/8 NPT-27 ou 1/4 NPT-18 Macho (outra conexão é opcional)					

DIMENSÕES (mm)

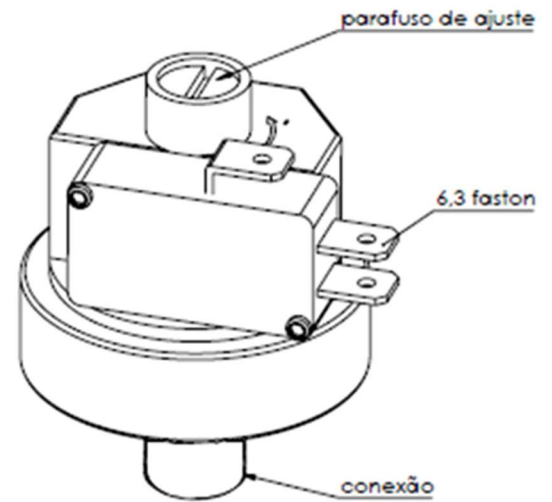
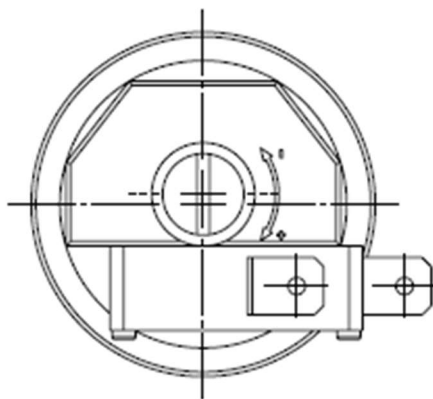
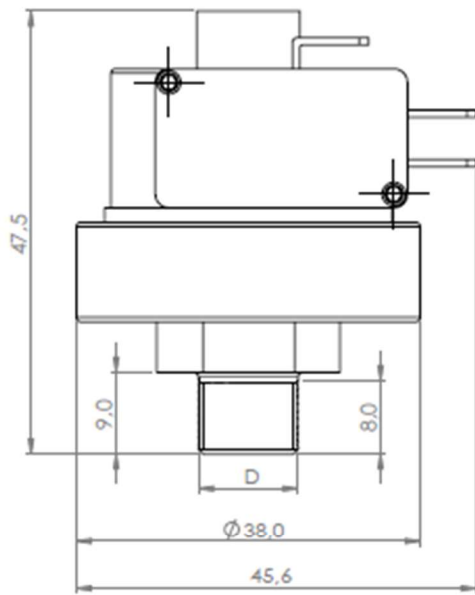

TÜV